

[NEU.HOLZ][®]

AAWP-9905/9906/9907/9908
H.T. TRADE SERVICE GmbH & Co. KG
Eversburger Str. 32, 49090 Osnabrueck,
Germany
www.premiumxl.de
E-mail: info@premiumxl.de
V1.0
24.12.2024

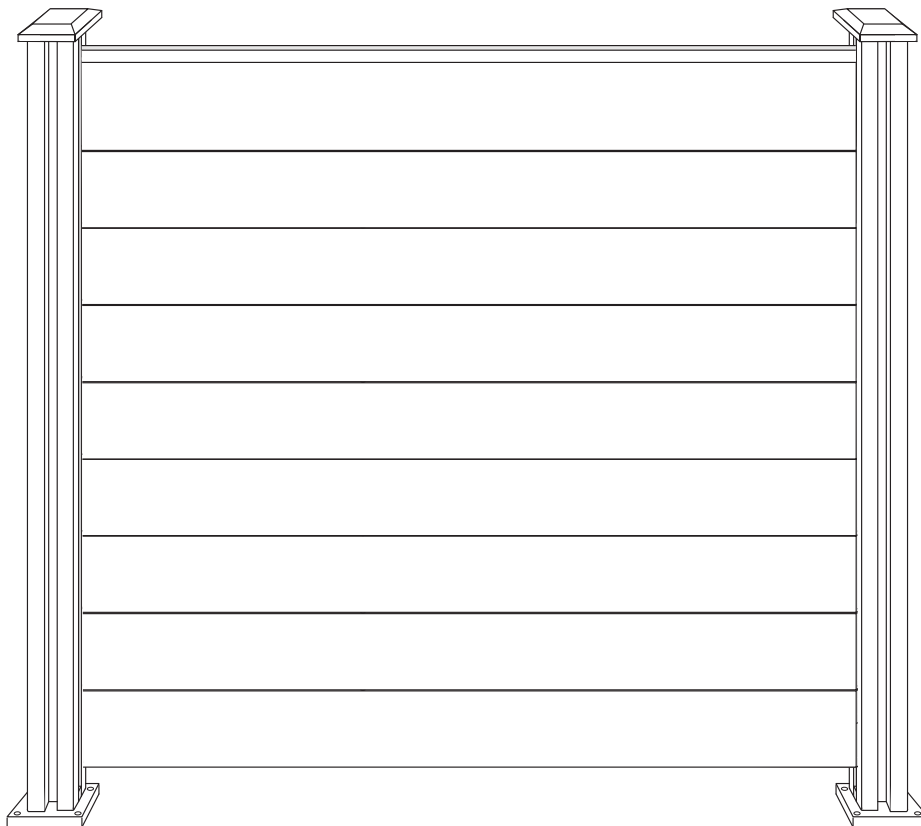

【EN】 WPC Garden Fence Product Manual

Intended Use: Outdoor use.

1. Installation and Safety Warnings

- Wear appropriate protective gloves to avoid injuries during the assembly process.
- Ensure the fence is securely installed and all screws are tightened to prevent instability.
- This product is not suitable for climbing. Ensure children do not play or climb on the fence to avoid accidents.
- Avoid installing the fence in extreme weather conditions, such as strong winds or storms, without proper anchoring.

2. Cleaning and Maintenance Guide

- Clean the fence with a soft cloth or sponge and mild soapy water.
- Avoid using abrasive cleaners or high-pressure washers to prevent surface damage.
- Regularly check for loose screws or fittings and tighten as necessary.

3. Warranty and After-Sales Service

- Warranty: All products purchased from our company are covered by the statutory warranty.
- For support or service inquiries, please contact our customer service team at info@premiumxl.de

【DE】 WPC-Gartenzaun-Produkt Handbuch

Verwendungszweck: Verwendung im Freien.

1. Installations- und Sicherheitshinweise

- Tragen Sie geeignete Schutzhandschuhe, um Verletzungen während des Montageprozesses zu vermeiden.
- Stellen Sie sicher, dass der Zaun sicher installiert ist und alle Schrauben festgezogen sind, um Instabilität zu vermeiden.
- Dieses Produkt ist nicht zum Klettern geeignet. Achten Sie darauf, dass Kinder nicht auf dem Zaun spielen oder klettern, um Unfälle zu vermeiden.
- Vermeiden Sie es, den Zaun bei extremen Wetterbedingungen wie starkem Wind oder Sturm ohne ordnungsgemäße Verankerung zu installieren.

2. Reinigungs- und Wartungsanleitung

- Reinigen Sie den Zaun mit einem weichen Tuch oder Schwamm und milder Seifenlauge.
- Vermeiden Sie die Verwendung von Scheuermitteln oder Hochdruckreinigern, um Oberflächenschäden zu vermeiden.
- Überprüfen Sie regelmäßig, ob Schrauben oder Befestigungen locker sind, und ziehen Sie sie gegebenenfalls fest.

3. Garantie und Kundendienst

- Garantie: Alle bei unserem Unternehmen gekauften Produkte sind durch die gesetzliche Gewährleistung abgedeckt.
- Bei Support- oder Serviceanfragen wenden Sie sich bitte an unser Kundendienstteam unter info@premiumxl.de

【FR】 Manuel du produit WPC Garden Fence

Utilisation prévue : utilisation en extérieur.

1. Installation et consignes de sécurité

- Portez des gants de protection appropriés pour éviter les blessures pendant le processus d'assemblage.
- Assurez-vous que la clôture est solidement installée et que toutes les vis sont serrées pour éviter toute instabilité.
- Ce produit ne convient pas pour grimper. Veillez à ce que les enfants ne jouent pas ou ne grimpent pas sur la clôture pour éviter les accidents.
- Évitez d'installer la clôture dans des conditions météorologiques extrêmes, telles que des vents forts ou des tempêtes, sans un ancrage approprié.

2. Guide de nettoyage et d'entretien

- Nettoyez la clôture avec un chiffon doux ou une éponge et de l'eau savonneuse douce.
- Évitez d'utiliser des nettoyeurs abrasifs ou des nettoyeurs haute pression pour éviter d'endommager la surface.
- Vérifiez régulièrement si des vis ou des raccords sont desserrés et resserrez-les si nécessaire.

3. Garantie et service après-vente

- Garantie : Tous les produits achetés auprès de notre société sont couverts par la garantie légale.
- Pour toute demande d'assistance ou de service, veuillez contacter notre équipe du service clientèle à l'adresse info@premiumxl.de

【IT】 Manuale del prodotto WPC Garden Fence

Uso previsto: uso esterno.

1. Installazione e avvertenze di sicurezza

- Indossare guanti protettivi adeguati per evitare lesioni durante il processo di assemblaggio.
- Assicurarsi che la recinzione sia installata in modo sicuro e che tutte le viti siano serrate per evitare instabilità.
- Questo prodotto non è adatto per l'arrampicata. Assicurarsi che i bambini non giochino o si arrampichino sulla recinzione per evitare incidenti.
- Evitare di installare la recinzione in condizioni meteorologiche estreme, come forti venti o tempeste, senza un ancoraggio adeguato.

2. Guida alla pulizia e alla manutenzione

- Pulire la recinzione con un panno morbido o una spugna e acqua saponata delicata.
- Evitare l'uso di detergenti abrasivi o idropultrici per evitare danni alla superficie.
- Controllare regolarmente la presenza di viti o raccordi allentati e serrarli se necessario.

3. Garanzia e servizio post-vendita

- Garanzia: tutti i prodotti acquistati dalla nostra azienda sono coperti dalla garanzia legale.
- Per richieste di assistenza o supporto, contattare il nostro team di assistenza clienti all'indirizzo info@premiumxl.de

[NEU.HOLZ][®]

H.T. TRADE SERVICE GmbH & Co. KG
Eversburger Str. 32, 49090 Osnabrueck, Germany
www.premiumxl.de
E-mail: info@premiumxl.de

【ES】 Manual del producto de la valla de jardín WPC

Uso previsto: uso en exteriores.

1. Advertencias de instalación y seguridad

- Utilice guantes de protección adecuados para evitar lesiones durante el proceso de montaje.
- Asegúrese de que la valla esté bien instalada y de que todos los tornillos estén apretados para evitar inestabilidad.
- Este producto no es apto para escalar. Asegúrese de que los niños no jueguen ni se suban a la valla para evitar accidentes.
- Evite instalar la valla en condiciones climáticas extremas, como fuertes vientos o tormentas, sin un anclaje adecuado.

2. Guía de limpieza y mantenimiento

- Limpie la valla con un paño suave o una esponja y agua jabonosa suave.
- Evite el uso de limpiadores abrasivos o lavadoras de alta presión para evitar daños en la superficie.
- Compruebe regularmente si hay tornillos o accesorios sueltos y apriételes según sea necesario.

3. Garantía y servicio posventa

- Garantía: Todos los productos adquiridos en nuestra empresa están cubiertos por la garantía legal.
- Para consultas de soporte o servicio, póngase en contacto con nuestro equipo de atención al cliente en info@premiumxl.de

【SE】 WPC Trädgårdsstängsel Produktmanual

Avsedd användning: Utomhusbruk.

1. Installation och säkerhetsvarningar

- Använd lämpliga skyddshandskar för att undvika skador under monteringsprocessen.
- Se till att staketet är ordentligt installerat och att alla skruvar är åtdragna för att förhindra instabilitet.
- Denna produkt är inte lämplig för klättring. Se till att barn inte leker eller klättrar på staketet för att undvika olyckor.
- Undvik att montera staketet i extrema väderförhållanden, t.ex. kraftiga vindar eller stormar, utan ordentlig förankring.

2. Rengörings- och underhållsguide

- Rengör staketet med en mjuk trasa eller svamp och mild tvålatten.
- Undvik att använda slipande rengöringsmedel eller högtryckstvätt för att förhindra ytskador.
- Kontrollera regelbundet om det finns lösa skruvar eller beslag och dra åt vid behov.

3. Garanti och service efter försäljning

- Garanti: Alla produkter som köps från vårt företag omfattas av den lagstadgade garantin.
- För support eller serviceförfrågningar, vänligen kontakta vår kundtjänst på info@premiumxl.de

【DK】 WPC Havehegn Produktmanual

Tilsigtet brug: Udendørs brug.

1. Installation og sikkerhedsadvarsler

- Brug passende beskyttelseshandsker for at undgå skader under monteringsprocessen.
- Sørg for, at hegnet er forsvarligt monteret, og at alle skruer er spændt for at undgå ustabilitet.
- Dette produkt er ikke egnet til klatring. Sørg for, at børn ikke leger eller klatrer på hegnet for at undgå ulykker.
- Undgå at montere hegnet under ekstreme vejrforhold, f.eks. stærk vind eller storm, uden ordentlig forankring.

2. Vejledning i rengøring og vedligeholdelse

- Rengør hegnet med en blød klud eller svamp og mildt sæbevand.
- Undgå at bruge slibende rengøringsmidler eller højtryksrensere for at undgå skader på overfladen.
- Tjek regelmæssigt, om der er løse skruer eller beslag, og efterspænd om nødvendigt.

3. Garanti og eftersalgsservice

- Garanti: Alle produkter, der er købt hos os, er dækket af den lovpligtige garanti.
- For support- eller serviceforespørgsler bedes du kontakte vores kundeserviceteam på info@premiumxl.de

【RO】 WPC Garden Fence Manual de produs

Utilizare prevăzută: Utilizare în exterior.

1. Instalare și avertismente de siguranță

- Purtați mănuși de protecție adecvate pentru a evita rănille în timpul procesului de asamblare.
- Asigurați-vă că gardul este bine instalat și că toate șuruburile sunt strânse pentru a preveni instabilitatea.
- Acest produs nu este potrivit pentru cățărat. Asigurați-vă că copiii nu se joacă sau nu se cațără pe gard pentru a evita accidentele.
- Evitați instalarea gardului în condiții meteorologice extreme, cum ar fi vânturi puternice sau furtuni, fără o ancorare corespunzătoare.

2. Ghid de curățare și întreținere

- Curățați gardul cu o cârpă sau un burete moale și apă cu săpun ușor.
- Evitați utilizarea detergenților abrazivi sau a spălătoarelor de înaltă presiune pentru a preveni deteriorarea suprafeței.
- Verificați în mod regulat dacă există șuruburi sau fittinguri slăbite și strângeți dacă este necesar.

3. Garanție și servicii post-vânzare

- Garanție: Toate produsele achiziționate de la compania noastră sunt acoperite de garanția legală.
- Pentru solicitări de asistență sau servicii, vă rugăm să contactați echipa noastră de servicii pentru clienți la info@premiumxl.de

【HU】 WPC kerítés kerítés termék kézikönyv

Rendeltetésszerű használat: Kültéri használatra.

1. Telepítés és biztonsági figyelmeztetések

- Az összeszerelés során a sérülések elkerülése érdekében viseljen megfelelő védőkesztyűt.
- Győződjön meg róla, hogy a kerítés biztonságosan van felszerelve, és minden csavar meg van húzva az instabilitás elkerülése érdekében.
- Ez a termék nem alkalmas mászásra. A balesetek elkerülése érdekében ügyeljen arra, hogy a gyerekek ne játsszanak vagy mászzanak a kerítésen.
- Kerülje a kerítés telepítését szélsőséges időjárási körülmények között, például erős szélben vagy viharban, megfelelő rögzítés nélkül.

2. Tisztítási és karbantartási útmutató

- Tisztítsa meg a kerítést puha ruhával vagy szivaccsal és enyhe szappanos vízzel.
- A felületi sérülések elkerülése érdekében kerülje a súrolószeres tisztítószeres vagy nagynyomású mosók használatát.
- Rendszeresen ellenőrizze, hogy nincsenek-e meglazult csavarok vagy szerelvények, és szükség esetén húzza meg.

3. Jótállás és értékesítés utáni szolgáltatás

- Garancia: A cégunktől vásárolt összes termékre a törvényes garancia vonatkozik.
- Támogatással vagy szervizkérdésekkel kapcsolatban kérjük, forduljon ügyfélszolgálatunkhoz a info@premiumxl.de címen.

【NL】 WPC Tuinhek Product Handleiding

Beoogd gebruik: Gebruik buiten.

1. Installatie en veiligheidswaarschuwingen

- Draag geschikte beschermende handschoenen om verwondingen tijdens het montageproces te voorkomen.
- Zorg ervoor dat het hek stevig geïnstalleerd is en draai alle schroeven vast om instabiliteit te voorkomen.
- Dit product is niet geschikt om op te klimmen. Zorg ervoor dat kinderen niet op het hek spelen of klimmen om ongelukken te voorkomen.
- Vermijd installatie van de omheining in extreme weersomstandigheden, zoals harde wind of storm, zonder goede verankering.

2. Handleiding voor schoonmaken en onderhoud

- Reinig het hek met een zachte doek of spons en een mild sopje.
- Vermijd het gebruik van schurende reinigingsmiddelen of hogedrukreinigers om schade aan het oppervlak te voorkomen.
- Controleer regelmatig op losse schroeven of bevestigingen en draai deze indien nodig vast.

3. Garantie en dienst na verkoop

- Garantie: Alle producten die bij ons bedrijf worden gekocht, vallen onder de wettelijke garantie.
- Neem voor ondersteuning of servicevragen contact op met onze klantenservice op info@premiumxl.de

[NEU.HOLZ][®]

H.T. TRADE SERVICE GmbH & Co. KG
Eversburger Str. 32, 49090 Osnabrueck, Germany
www.premiumxl.de
E-mail: info@premiumxl.de

【CZ】 Příručka k výrobku WPC Zahradní plot

Určené použití: Použití: Venkovní použití.

1. Instalace a bezpečnostní upozornění

- Používejte vhodné ochranné rukavice, abyste předešli zraněním při montáži.
- Ujistěte se, že je plot bezpečně nainstalován a všechny šrouby jsou dotaženy, aby se zabránilo nestabilitě.
- Tento výrobek není vhodný pro šplhání. Zajistěte, aby si děti nehrály nebo nelezly na plot, aby nedošlo k nehodám.
- Vyvarujte se instalace plotu za extrémních povětrnostních podmínek, jako je silný vítr nebo bouřka, bez řádného ukotvení.

2. Průvodce čištěním a údržbou

- Plot čistěte měkkým hadříkem nebo houbou a jemnou mýdlovou vodou.
- Nepoužívejte abrazivní čisticí prostředky nebo vysokotlaké mycí prostředky, aby nedošlo k poškození povrchu.
- Pravidelně kontrolujte, zda nejsou uvolněné šrouby nebo kování, a v případě potřeby je dotáhněte.

3. Záruka a poprodejní servis

- Záruka: Záruka je poskytována na dobu neurčitou: Na všechny výrobky zakoupené u naší společnosti se vztahuje zákonná záruka.
- V případě dotazů na podporu nebo servis kontaktujte náš zákaznický servis na adrese info@premiumxl.de.

【SK】 Príručka k produktu WPC Garden Fence

Určené použitie: Použitie: Vonkajšie použitie.

1. Inštalácia a bezpečnostné upozornenia

- Počas montáže používajte vhodné ochranné rukavice, aby ste predišli poraneniam.
- Uistite sa, že je ohrada bezpečne nainštalovaná a všetky skrutky sú dotiahnuté, aby sa zabránilo nestabilite.
- Tento výrobok nie je vhodný na lezenie. Zabezpečte, aby sa deti na plote nehrali ani nelezli, aby ste predišli nehodám.
- Vyhnite sa inštalácii plotu v extrémnych poveternostných podmienkach, ako je silný vietor alebo búrka, bez riadneho ukotvenia.

2. Sprievodca čistením a údržbou

- Plot čistite mäkkou handričkou alebo špongiou a jemnou mýdlovou vodou.
- Nepoužívajte abrazívne čistiace prostriedky alebo vysokotlakové umývačky, aby ste zabránili poškodeniu povrchu.
- Pravidelne kontrolujte, či nie sú uvoľnené skrutky alebo kovania, a podľa potreby ich dotiahnite.

3. Záruka a popredajný servis

- Záruka: Na všetky výrobky zakúpené v našej spoločnosti sa vzťahuje zákonná záruka.
- V prípade otázok týkajúcich sa podpory alebo servisu kontaktujte náš zákaznický servis na adrese info@premiumxl.de.

[NEU.HOLZ][®]

H.T. TRADE SERVICE GmbH & Co. KG
Eversburger Str. 32, 49090 Osnabrueck, Germany
www.premiumxl.de
E-mail: info@premiumxl.de

【PL】 Instrukcja obsługi ogrodzenia ogrodowego WPC

Przeznaczenie: Zastosowanie zewnętrzne.

1. Instalacja i ostrzeżenia dotyczące bezpieczeństwa

- Aby uniknąć obrażeń podczas montażu, należy nosić odpowiednie rękawice ochronne.
- Upewnij się, że ogrodzenie jest bezpiecznie zamontowane, a wszystkie śruby dokręcone, aby zapobiec niestabilności.
- Ten produkt nie nadaje się do wspinaczki. Upewnij się, że dzieci nie bawią się ani nie wspinają na ogrodzenie, aby uniknąć wypadków.
- Należy unikać montażu ogrodzenia w ekstremalnych warunkach pogodowych, takich jak silne wiatry lub burze, bez odpowiedniego zakotwiczenia.

2. Instrukcja czyszczenia i konserwacji

- Ogrodzenie należy czyścić miękką szmatką lub gąbką i wodą z łagodnym mydłem.
- Unikaj stosowania ściernych środków czyszczących lub myjek wysokociśnieniowych, aby zapobiec uszkodzeniu powierzchni.
- Regularnie sprawdzaj, czy nie poluzowały się śruby lub złącza i dokręcaj je w razie potrzeby.

3. Gwarancja i serwis posprzedażowy

- Gwarancja: Wszystkie produkty zakupione w naszej firmie są objęte ustawową gwarancją.
- W przypadku pytań dotyczących wsparcia lub serwisu prosimy o kontakt z naszym zespołem obsługi klienta pod adresem info@premiumxl.de.

【PT】 Manual do produto da vedação de jardim WPC

Utilização prevista: Uso externo.

1. Instalação e avisos de segurança

- Utilizar luvas de proteção adequadas para evitar ferimentos durante o processo de montagem.
- Certifique-se de que a vedação está bem instalada e que todos os parafusos estão apertados para evitar instabilidade.
- Este produto não é adequado para trepar. Certifique-se de que as crianças não brincam nem trepam à vedação para evitar acidentes.
- Evite instalar a vedação em condições climáticas extremas, como ventos fortes ou tempestades, sem uma fixação adequada.

2. Guia de limpeza e manutenção

- Limpe a vedação com um pano macio ou uma esponja e água com sabão suave.
- Evite utilizar produtos de limpeza abrasivos ou máquinas de lavar a alta pressão para evitar danos na superfície.
- Verifique regularmente se há parafusos ou acessórios soltos e aperte-os se necessário.











3. Garantia e serviço pós-venda

- Garantia: Todos os produtos adquiridos na nossa empresa estão cobertos pela garantia legal.
- Para questões de apoio ou serviço, contacte a nossa equipa de apoio ao cliente através do endereço info@premiumxl.de

[NEU.HOLZ][®]

H.T. TRADE SERVICE GmbH & Co. KG
Eversburger Str. 32, 49090 Osnabrueck, Germany
www.premiumxl.de
E-mail: info@premiumxl.de

[NEU.HOLZ][®]

 Ax2	 Bx8	 C1x2	 C2x2	 Dx9	 Ex1
 Fx2	 Gx2	 Hx4	 Ix8	 Jx18	

